

DE

EN

DE

ACHTUNG Montage nur durch Erwachsene.
 Max. Gewicht: 60 kg (max. 2 Kinder). Kleinteile enthalten
 – außerhalb der Reichweite von Kindern aufbewahren.
 Nur unter Aufsicht von Erwachsenen verwenden.
MONTAGE In sicherem Abstand zu Möbeln, Treppen,
 Kabeln usw. aufbauen. Nur auf ebenem, flachem
 Untergrund verwenden. Weiche Matte oder Teppich
 unterlegen. Genügend Platz für sicheres Spielen
 einplanen. Anfangs unebener Stand ist durch Holzdrehung
 normal und gleicht sich aus.
VERWENDUNG Die Benutzung ist nur unter Aufsicht von
 Erwachsenen gestattet. Nur für den Innenbereich
 geeignet (kurzzeitig auch im Trockenem im Außenbereich
 verwendbar). Maximale Belastung: 60 kg / maximal 2
 Kinder gleichzeitig. Nicht zweckentfremden! Bitte keine
 Gegenstände wie Seile, Gurte oder ähnliches befestigen.
WARTUNG Regelmäßig auf lose Teile, scharfe Kanten oder
 sonstige Schäden prüfen. Zur Reinigung ein leicht
 angefeuchtetes Tuch oder ein geeignetes Reinigungstuch
 verwenden – bitte nicht durchnässen. Für Ersatzteile
 wenden Sie sich an: info@cliff-toys.com
ENTSORGUNG Wenn möglich recyceln. Vor der
 Entsorgung vollständig zerlegen. Entsorgung gemäß den
 örtlichen Vorschriften.

EN

ATTENTION Adult assembly required. Max weight: 60 kg (max. 2
 children). Contains small parts – keep out of children's reach.
 Use only under adult supervision.
INSTALLATION Assemble away from furniture, stairs, wires, etc.
 Use only on flat, even surfaces.
USEAGE Use only under adult supervision. For indoor use only
 (short-term use outdoors is possible in dry conditions). Maximum
 load: 60 kg / up to 2 children at the same time. Do not misuse! Do
 not attach ropes, straps, or other similar objects.
MAINTENANCE Regularly check for loose parts, sharp edges, or
 signs of damage. Clean with a slightly damp cloth or a suitable
 cleaning wipe – do not soak. For spare parts, please contact:
info@cliff-toys.com
DISPOSAL Recycle whenever possible. Disassemble completely
 before disposal. Dispose of according to local regulations.

CLIFF Baby

Kletterset Baby 4in1 Aufbauanleitung

Climbing set baby 4in1 Assembly manual

WILLKOMMEN IN DER CLIFF-FAMILIE!

WIR SIND UNS SICHER, DASS DIESES PRODUKT EUCH UNZÄHLIGE GLÜCKLICHE MOMENTE UND LÄCHELN BEREITEN WIRD. ALS ELTERN HABEN WIR CLIFF ENTWICKELT, WEIL WIR GLAUBEN, DASS UNSERE KINDER DAS BESTE VERDIENEN. UNSERE VISION IST: AKTIVE UND GLÜCKLICHE KINDER IN JEDEM ZUHAUSE.

FALLS DU UNS BRAUCHST, SIND WIR FÜR DICH IMMER DA. KONTAKTIERE UNS UNTER: [INFO@CLIFF-TOYS.COM](mailto:info@cliff-toys.com).

MIT VIEL LIEBE, DIE CLIFF FAMILIE

WELCOME TO THE CLIFF FAMILY!

WE ARE SURE THIS PRODUCT WILL BRING COUNTLESS SMILES AND HAPPY MOMENTS TO YOU AND YOUR FAMILY. AS PARENTS OURSELVES, WE CREATED CLIFF BECAUSE WE BELIEVE OUR CHILDREN DESERVE THE BEST, AND OUR MISSION IS TO INSPIRE ACTIVE AND HAPPY CHILDREN IN EVERY HOME.

IF YOU EVER NEED US, WE'RE HERE FOR YOU. JUST REACH OUT AT [INFO@CLIFF-TOYS.COM](mailto:info@cliff-toys.com).

WITH LOVE, YOUR CLIFF FAMILY

CLIFF

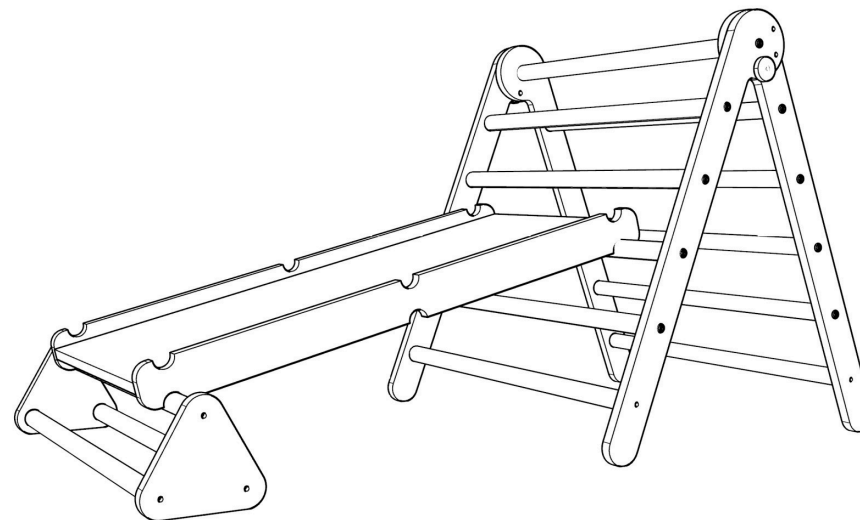

CE

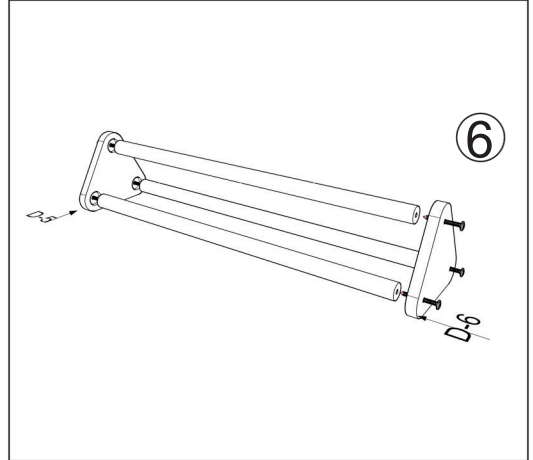
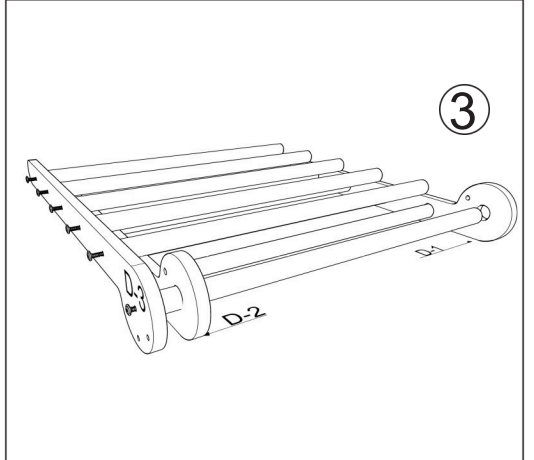
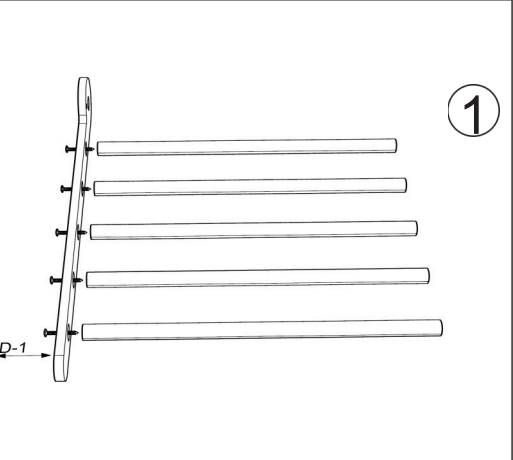
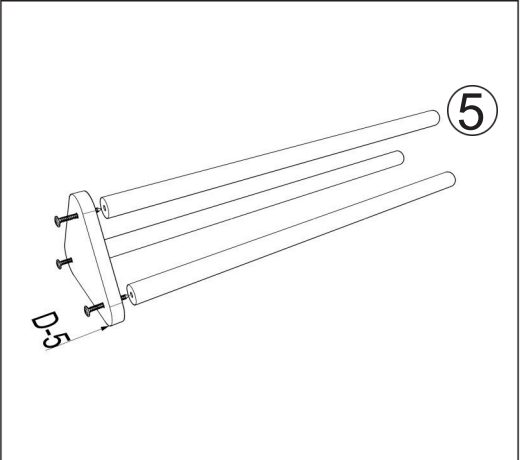
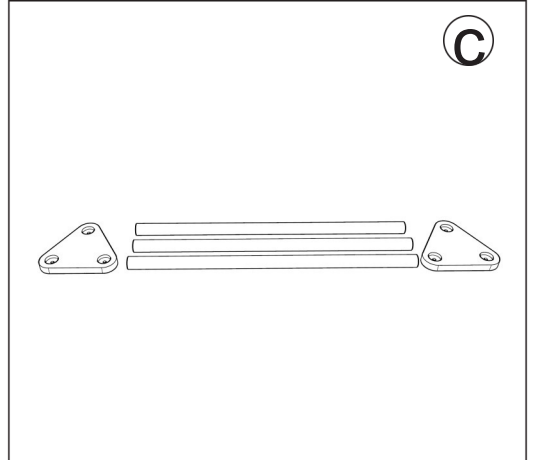
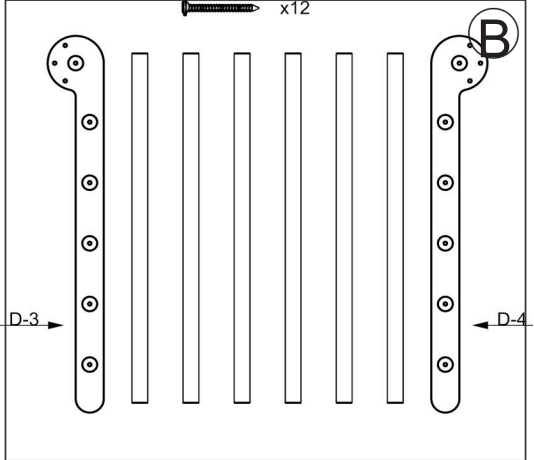
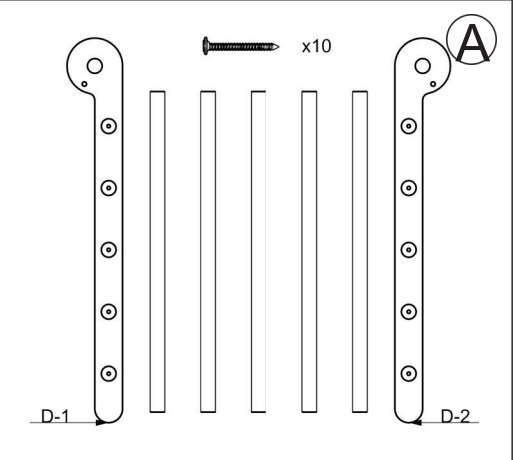

NB! Die 5 Sprossen auf dem Bild "A" sind kürzer als die Sprossen auf den Bildern "B" und "C"

NB! the rungs in the pic. "A" are shorter than teh rungs on the pics "B" and "C"

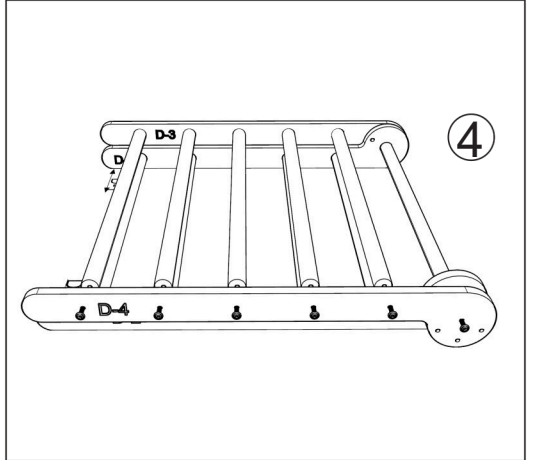
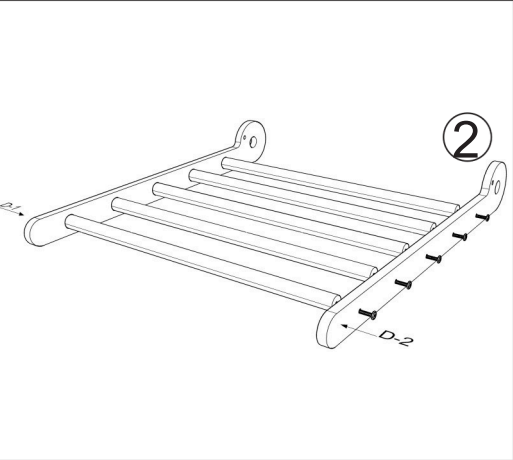

Spiel dich fit!
CLIFF

